



Logistique

Une logistique qui arrive à point nommé
Notre offre à l'intention de la clientèle commerciale

LA POSTE 

Envois urgents par exprès ou coursier? Colis ultralégers ou chargements de plusieurs tonnes? Stockage personnalisé, envois pour la Suisse et l'étranger, le tout appuyé par des moyens informatiques? Aucun problème pour nous, numéro un de la logistique en Suisse, nous nous occupons de tout, de la simple expédition à la solution logistique complexe. Notre unité PostLogistics est certifiée ISO 9001 pour le management de la qualité et ISO 14001 pour le management environnemental.

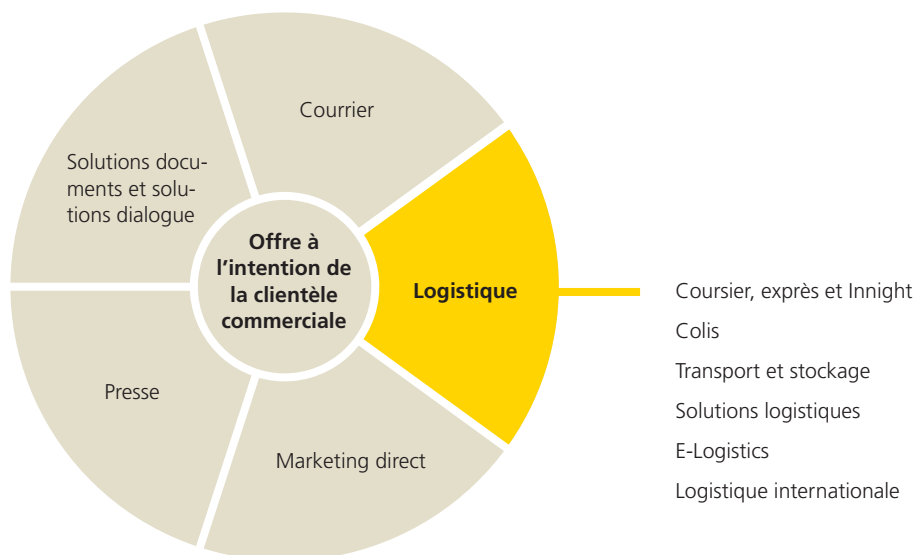

Sont considérés comme clients commerciaux, les clients qui ont une licence d'affranchissement.

Table des matières

Coursier, exprès et Innight

- 4 Coursier Suisse
- 5 Coursier Suisse «Eclair»
- 6 Swiss-Express «Lune»
- 8 Swiss-Express «Innight»

Colis

- 11 PostPac Priority et PostPac Economy
- 13 PostPac Promo

Transport et stockage

- 16 Marchandises, chargements partiels et complets
- 17 Cross-docking
- 18 Logistique de stockage

Solutions logistiques

- 21 Pour le commerce
- 21 Pour le secteur de la santé
- 21 Pour l'électronique, les télécommunications et l'informatique
- 22 Pour le secteur de l'alimentation
- 22 Secteurs divers
- 22 Logistique des valeurs



E-Logistics

- 23 My Post Business
- 24 Webservices
- 24 Transmettre des données d'expédition

Logistique internationale

- 25 Transports
- 26 Expédition internationale de documents et de marchandises

Pictogrammes

-  **Conditions générales de la prestation**
-  **Etendue de la prestation et information**
-  **Indications relatives au dépôt et à la distribution**



Un peu d'argent en faveur du climat

Le label «pro clima» signale les envois sans impact sur l'environnement. Grâce à un modeste supplément pour l'expédition d'une lettre ou d'un colis, toutes les émissions de CO₂ sont compensées. Pour en savoir plus sur cette offre et ses avantages, visitez www.poste.ch/climat.

Coursier, exprès et Innight

Rapide, extrêmement rapide, de nuit s'il le faut

Le plus rapide parmi les rapides

Coursier Suisse: livré le même jour, garanti dans le temps

Le plus avantageux possible? Davantage d'informations sur l'expédition de colis en page 11 et suivantes.

Vos envois urgents doivent être acheminés le jour même, dans les plus brefs délais et pour un rapport qualité-prix imbattable? Appelez gratuitement le 0800 888 888, et demandez le service Coursier Suisse. Ce service prend en charge vos envois et les distribue d'une ville à l'autre, entre les agglomérations et directement de porte à porte, en combinant écologiquement la route et le rail. Vos envois sont acheminés dans toute la Suisse en continu jusqu'à 22 heures avec garantie de distribution à leurs destinataires.



Compris dans le prix

- En cas de retard, le prix de l'envoi est remboursé
- Livraison contre signature
- Suivi des envois
- Responsabilité jusqu'à CHF 5000.–
- Deuxième tentative de distribution
- Calculateur de prix Internet: www.poste.ch/calculator
- Le mandant peut donner des instructions pour la distribution

Offres complémentaires

- Levée de case postale, livraisons «just in time» et distributions régulières par coursier
- Autres offres complémentaires pratiques: voir pages 9 et 10



Ce que vous pouvez envoyer avec Coursier Suisse

- Tout envoi jusqu'à 30 kg (poids supérieur sur demande)
- Envois d'une longueur maximale de 250 cm ou d'un pourtour maximal de 400 cm
- Envois protégés de manière sommaire mais suffisante contre les dommages. Tout envoi présentant des fuites de contenu en raison d'un emballage insuffisant (sable, liquides, etc.) sera rejeté

Particularités

- Facture ou débit du compte postal pour le mandant, l'expéditeur, le destinataire ou encore une tierce personne
- L'envoi de matières dangereuses est soumis à des dispositions spécifiques: www.poste.ch/matieresdangereuses
- L'envoi d'animaux vivants est soumis à des dispositions spécifiques: www.poste.ch/animaux



Préavis (du lundi au vendredi)

Prise en charge sur appel gratuit au 0800 888 888 de 7 à 19 heures ou par Internet www.poste.ch/coursier-suisse. Enlèvement des envois par coursier

Prise en charge

- De porte à porte: du lundi au vendredi de 7 à 18 heures (jusqu'à 20 heures dans les grandes villes)
- De ville en ville: du lundi au vendredi de 7 à 17 heures

Distribution (du lundi au vendredi)

Dans toute la Suisse et la Principauté de Liechtenstein, en continu jusqu'à 22 heures, par la voie la plus rapide et avec garantie de distribution



Les rapides standards

Coursier Suisse «Eclair»: déposé avant midi, distribué avant 17 heures

Vous souhaitez que vos envois soient distribués le même jour sur l'axe économique suisse? Demandez Coursier Suisse «Eclair». Disponible dans plus de 200 offices de poste, cette offre s'applique cependant soit à l'est soit à l'ouest de la Suisse.



Ce que vous pouvez envoyer avec Coursier Suisse «Eclair»

Tout envoi jusqu'à 30 kg, même encombrant

Particularités

L'envoi de matières dangereuses est soumis à des dispositions spécifiques: www.poste.ch/matieresdangereuses



Dépôt Coursier Suisse «Eclair» (du lundi au vendredi)

Jusqu'à midi dans certains offices de poste.

Informations détaillées: www.poste.ch/coursier-suisse

Distribution (du lundi au vendredi)

Garantie le même jour entre 14 et 17 heures.



Compris dans le prix

- En cas de retard, le prix de l'envoi est remboursé
- Suivi des envois
- Responsabilité jusqu'à CHF 1000.– (montants supérieurs: prestations complémentaires)
- Deuxième présentation gratuite à la demande du destinataire

Offres complémentaires

Offres complémentaires pratiques: voir pages 9 et 10



Définition de l'encombrant

Envois plus grands que les colis standard, envois avec étiquette-adresse volante, envois non emballés. Dimensions maximales:

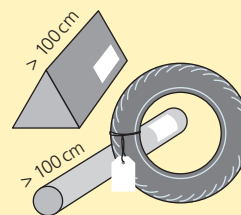

max.
30 kg

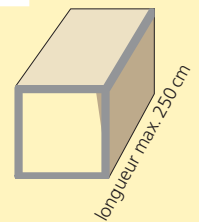

pourtour max. 400 cm
(2 x la largeur + 2 x la hauteur + la dimension la plus longue)



Les rapides de nuit

Swiss-Express «Lune» et Encombrant «Lune»: expédiés aujourd'hui, distribués demain avant 9 heures

Plus rapide qu'un exprès? Choisissez Coursier Suisse. Pour en savoir plus, voyez à la page 4.

Vous voulez déposer vos envois juste avant la fermeture des guichets? Tous les offices de poste acceptent les envois Swiss-Express «Lune» ou Encombrant «Lune» jusqu'en fin de journée, généralement jusqu'à la fermeture des guichets. La Poste Suisse garantit la distribution des envois le lendemain matin jusqu'à 9 heures au plus tard, dans toute la Suisse (excepté Samnaun) et la Principauté de Liechtenstein – même le samedi!



Prise en charge / dépôt Swiss-Express «Lune»

- Prise en charge jusqu'en fin d'après-midi les jours ouvrables
- Dépôt jusqu'au soir du lundi au vendredi dans tous les offices de poste, le samedi jusqu'à la fermeture des guichets, à midi. Et même le dimanche dans un certain nombre d'offices de poste. Informations détaillées:

www.poste.ch/swiss-express

- Remise à la base de distribution jusqu'en fin d'après-midi les jours ouvrables (liste des heures limites de dépôt:

www.poste.ch/bases)

Distribution (du lundi au samedi)

Garantie le lendemain avant 9 heures, à condition que les horaires d'ouverture du destinataire permettent la distribution pendant la tournée ordinaire (6 h 30 à 9 h 00)



Définition de la lettre

Tout ce qui ne dépasse pas le format B4 (35,3 × 25 cm), ne présente pas une épaisseur de plus de 2 cm ou un poids de 1 kg

Définition du colis standard

Tout ce qui dépasse le format B4, présente une épaisseur de plus de 2 cm ou un poids de plus de 1 kg.

Dimensions minimales et maximales:

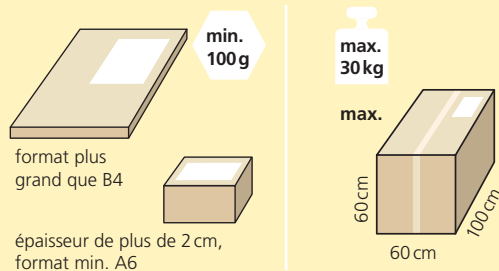

Définition de l'encombrant

Envois plus grands que les colis standard, envois avec étiquette-adresse volante, envois non emballés. Dimensions maximales:

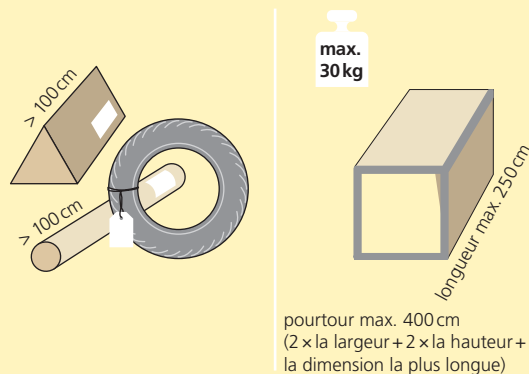



Particularités

- L'envoi de matières dangereuses est soumis à des dispositions spécifiques: www.poste.ch/matieresdangereuses
- Pour les colis standard Swiss-Express «Lune» qui, du fait de leur taille, de leur forme ou de leur emballage, ne se prêtent pas au tri automatique, il existe la prestation payante «Tri manuel». Informations: www.poste.ch/man
- La Poste applique un supplément aux colis dont le poids/ les dimensions s'écartent des normes définies pour le colis standard et l'encombrant. Par ailleurs, elle se réserve le droit de restreindre l'offre de prestations en pareille circonstance



Compris dans le prix

- En cas de retard, le prix de l'envoi est remboursé*
- Suivi des envois
- Responsabilité jusqu'à CHF 1000.– (montants supérieurs: prestations complémentaires)
- Deuxième présentation gratuite à la demande du destinataire

Offres complémentaires

Offres complémentaires pratiques: voir pages 9 et 10

* Clause caduque si les horaires d'ouverture du destinataire ne permettent pas d'assurer la distribution pendant la tournée ordinaire (6 h 30 à 9 h 00)



Les rapides spécialisés

Vous recherchez des possibilités d'optimisation de votre logistique? Rendez-vous en page 21 et suivante pour en savoir davantage.

Swiss-Express «Innight»: logistique nocturne sur mesure

Avez-vous besoin que tout soit en place le matin avant le début du travail? Nous prenons les envois en charge en Suisse et à l'étranger en fin d'après-midi ou le soir, à l'heure dite, et les livrons au lieu convenu, à l'endroit précis où vous utiliserez le matériel transporté: dans le véhicule de service, dans l'entrepôt ou à l'entrée de la salle d'opération.

Nous avons des solutions sur mesure pour divers secteurs d'activité. Exemples:

Innight Technics: pour techniciens de service et ateliers

Pour que votre technicien ou votre monteur puisse commencer son travail immédiatement, nous livrons les marchandises dans le coffre de son véhicule de service. Mais aussi dans un entrepôt, des locaux de vente ou un atelier. Cela vous permet de réduire votre stock extérieur et votre capital immobilisé, et vous dispense du travail d'inventaire.

Innight Medica: pour les hôpitaux

Nous livrons directement à l'entrée de la salle d'opération ou transportons un envoi d'un établissement hospitalier à un autre. Grâce à des délais courts, vous accédez plus vite aux instruments, implants et pièces de rechange.

Innight Shop: pour les commerces

Nous livrons avant l'ouverture les magasins qui ne souhaitent pas recevoir de marchandises pendant les heures d'ouverture.

Innight Automotive

Pour que les pièces de rechange soient disponibles dès le début du travail, nous livrons par exemple directement à l'atelier d'un garage automobile. Pour vous, les stocks ainsi réduits sont synonymes de diminution du capital immobilisé.



Ce que vous pouvez envoyer avec Swiss-Express «Innight»

- Toute marchandise transportable. Le poids maximal est fixé au cas par cas
- Envois d'une longueur maximale de 250cm ou d'un pourtour maximal de 400cm



Compris dans le prix

- Solutions sur mesure pour tous les secteurs d'activité
- Suivi en ligne des envois
- Service à la clientèle proactif
- Pour plus d'informations: www.poste.ch/innight

Offres complémentaires

- Traitement rapide et simple des retours
- Dédouanement à l'importation et à l'exportation
- Le poids maximum autorisé dépend de la nature de l'envoi. Il est fixé au cas par cas



Prise en charge / dépôt (du lundi au vendredi)

- Transmission électronique des données d'envoi par Swiss-Express Web ou interface EDI
- Prise en charge en Suisse et à l'étranger en fin d'après-midi ou en soirée
- Dépôt jusqu'à 22 heures au plus tard dans nos centres logistiques d'Oftringen et de Niederbipp

Distribution (du mardi au samedi)

Dans toute la Suisse et la Principauté de Liechtenstein la même nuit ou sur convention individuelle avec le destinataire



Offres complémentaires coursier et exprès

	Coursier Suisse	Coursier Suisse «Eclair»	Swiss-Express «Lune»
Prise en charge / distribution spéciale			
Prise en charge régulière Au moins une fois par semaine à jours ouvrables et heures fixes, avec un nombre fixe de conteneurs (Rollbox). Egalement possible plusieurs fois par jour	—	■	■
Prise en charge occasionnelle Préavis au moins quatre heures avant l'heure souhaitée au 0800 825 800 (appel gratuit). Egalement possible plusieurs fois par jour	—	■	■
Prestations complémentaires			
Traitement manuel Pour les colis standard qui ne se prêtent pas au tri automatique du fait de leur taille, de leur forme ou de leur emballage	—	—	■
Fragile Manipulation soigneuse. Responsabilité jusqu'à CHF 5000.–	—	■*	■*
Signature Remise en main propre uniquement contre signature. Responsabilité jusqu'à CHF 1500.–	▲	■	■
Assurance Remise uniquement contre signature. Responsabilité jusqu'à CHF 5000.–	—	■	■
Remise en main propre Remise uniquement à la personne désignée dans l'adresse sur présentation d'une preuve d'identité et contre signature. Pour les envois Coursier Suisse «Eclair» et Swiss-Express «Lune», responsabilité jusqu'à CHF 1500.–	■	■	■
Remboursement Livraison uniquement contre paiement en espèces et signature. Montant maximum de l'encaissement CHF 10 000.–. Responsabilité jusqu'à CHF 1500.–	—	■	■
Remboursement sans titre Livraison uniquement contre paiement en espèces et signature. Montant maximum de l'encaissement CHF 10 000.–. Responsabilité jusqu'à CHF 1500.–	—	—	■
Envoi commercial-réponse Vous payez les frais d'envoi de vos clients	—	■	■

■ = en option — = non disponible ▲ = inclus * non disponible pour encombrant



Offres complémentaires coursier et exprès

	Coursier Suisse	Coursier Suisse «Eclair»	Swiss-Express «Lune»
Instructions de distribution			
Distribuer l'envoi au destinataire directement à l'étage	■	■	■
Pas dans la boîte auxiliaire; distribution ou avis de retrait	—	—	■
Livraison à aviser par téléphone	■	■	■
Déposer dans la boîte auxiliaire ou devant la porte	—	—	■
Distribuer le contenu; reprendre le box	■	■*	■*
Présentation infructueuse: renvoi immédiat	—	—	■
Envoi à déposer	—	—	■
Observer les instructions de distribution se trouvant dans la pochette	—	—	■
Emballages			
Disposet Cold			
Conteneur multiusage géré en pool (transport de produits pharmaceutiques)	—	—	■*
Dispobox			
Conteneur multiusage géré en pool, disponible en six tailles	—	■*	■*

■ = en option — = non disponible * non disponible pour encombrant

Colis

Prioritaire, avantageux ou promotionnel

Expédié aujourd'hui, distribué demain

PostPac Priority et Encombrant Priority: à destination le jour suivant

Vos colis doivent-ils être acheminés à l'étranger? Davantage d'informations en page 26 et suivante.

Vos colis ou vos envois encombrants doivent être livrés le lendemain (du lundi au vendredi)? Faites donc confiance aux services rapides PostPac Priority ou Encombrant Priority. En règle générale, la distribution de l'envoi a lieu avant 10 heures pour les principaux clients commerciaux.



Dépôt (du lundi au vendredi)

- Prise en charge: jusqu'en fin d'après-midi
- Remise à la base de distribution jusqu'en fin d'après-midi (liste des heures limites de dépôt: www.poste.ch/bases)
- Offices de poste ordinaires: jusqu'à 12 heures au plus tard
- Dans certains offices de poste: jusqu'à 16 heures (liste: www.poste.ch/pri_depot)
- Les envois Encombrant Priority ne peuvent pas être déposés auprès d'un office de poste

Distribution

Le jour ouvrable suivant, en général avant 10 heures pour les principaux clients commerciaux, avant 17 heures pour les autres clients

Expédié aujourd'hui, distribué le surlendemain

PostPac Economy et Encombrant Economy: à destination le surlendemain

Vous avez des colis ou des envois encombrants qui doivent être distribués le surlendemain (du lundi au vendredi)? Optez pour les avantageux PostPac Economy ou Encombrant Economy. En règle générale, la distribution de l'envoi a lieu avant 10 heures pour les principaux clients commerciaux.



Dépôt (du lundi au samedi)

- Prise en charge jusqu'en fin d'après-midi les jours ouvrables
- Remise à la base de distribution jusqu'en fin d'après-midi les jours ouvrables (liste des heures limites de dépôt: www.poste.ch/bases)
- Dépôt auprès des offices de poste ordinaires jusqu'à la fermeture des guichets – même le samedi

Distribution (du lundi au vendredi)

Le surlendemain (jour ouvrable), en général avant 10 heures pour les principaux clients commerciaux, avant 17 heures pour les autres clients



Les dimensions de vos envois excèdent les valeurs maximales du colis ou de l'encombrant? Voyez l'offre présentée en page 16 et suivantes.



Définition du colis standard

Tout ce qui dépasse le format B4, présente une épaisseur de plus de 2 cm ou un poids de plus de 1 kg.

Dimensions minimales et maximales:

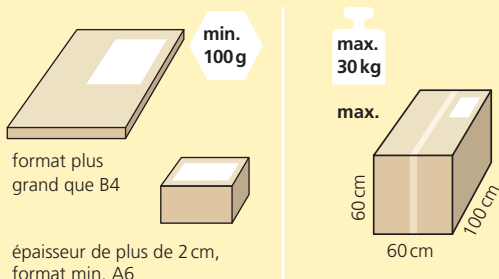

Définition de l'encombrant

Envois plus grands que les colis standard, envois avec étiquette-adresse volante, envois non emballés.

Dimensions maximales:

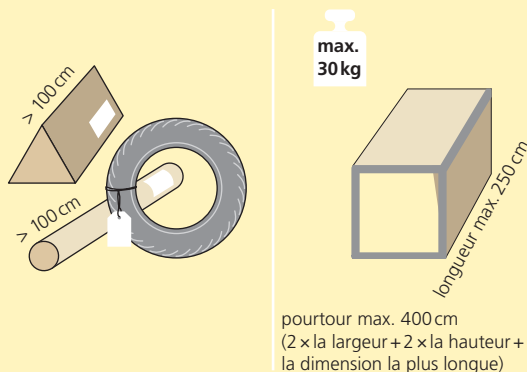

Particularités

- L'envoi de matières dangereuses est soumis à des dispositions spécifiques: www.poste.ch/matieresdangereuses
- Pour les colis standard qui, du fait de leur taille, de leur forme ou de leur emballage, ne se prêtent pas au tri automatique, il existe la prestation payante «Tri manuel». Informations: www.poste.ch/man
- La Poste applique un supplément aux colis dont le poids / les dimensions s'écartent des normes définies pour le colis standard et l'encombrant. Par ailleurs, elle se réserve le droit de restreindre l'offre de prestations en pareille circonstance



Compris dans le prix

- Suivi des envois
- Responsabilité jusqu'à concurrence de CHF 500.– (montants supérieurs: prestations complémentaires)
- Deuxième présentation gratuite à la demande du destinataire

Offres complémentaires

Offres complémentaires pratiques: voir pages 14 et 15

Autres services

Prises en charge

Vous souhaitez vous épargner le déplacement jusqu'à l'office de poste? Nous venons chercher chez vous tous vos envois postaux (coursier, colis, exprès et envois à destination de l'étranger). Cette prestation est offerte pour les envois réguliers ou occasionnels. Effectuez votre demande de prise en charge d'un simple appel au 0800 825 800 (appel gratuit) ou en ligne sur le site www.poste.ch/prises-en-charge, au moins quatre heures avant la prise en charge désirée.

Distribution spéciale

Vous aimeriez recevoir vos envois en dehors des heures de distribution ordinaires? Nous vous apportons quotidiennement vos colis, vos lettres ou l'ensemble de votre courrier avant la tournée ordinaire ou même à l'heure qui vous convient. A cet effet, nous convenons par contrat des jours de distribution, du nombre quotidien moyen de conteneurs et d'une plage de 30 minutes pour la livraison des envois. Pour en savoir plus, composez le 0800 825 800 (appel gratuit) ou rendez-vous sur www.poste.ch/distributionspeciale.

Reprises

Vous souhaitez faire enlever un colis directement chez votre client? Pour chaque ordre d'envoi, vous pouvez faire enlever jusqu'à cinq colis standard. Saisissez votre ordre directement sur le site www.mypostbusiness.ch. Pendant sa tournée de distribution, le facteur enlèvera la marchandise emballée et mise à disposition sur le lieu convenu. La prise en charge est effectuée avec PostPac Priority ou PostPac Economy.

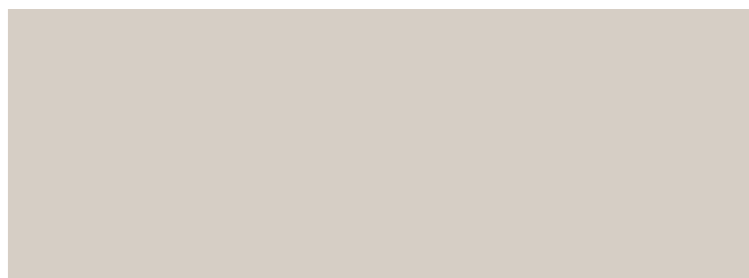

Confiez-nous l'étiquetage: avec Barcode Plus, nous imprimons les étiquettes-adresse et les apposons sur les colis.

PostPac Promo: pour vos envois promotionnels

Vous souhaitez attirer davantage l'attention et prévoyez l'envoi d'au moins 500 colis? Avec PostPac Promo, nous distribuons vos envois de façon fiable et avantageuse au plus tard le huitième jour ouvrable qui suit leur dépôt.



Définition de PostPac Promo

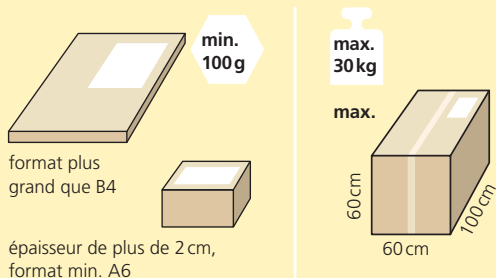

Particularités

- Emballage parallélépipédique (emballage spécial à accorder)
- Dimension, poids, contenu et expéditeur identiques
- Maximum 5 kg
- Licence d'affranchissement
- Adresse avec code à barres de prestation de base (PPR) et code à barres d'envoi
- Etiquette-adresse soumise à la Poste avant l'envoi, pour contrôle



Compris dans le prix

Suivi des envois

Non disponible

Responsabilité

Offre complémentaire

Barcode Plus



Dépôt (du lundi au vendredi)

- Prise en charge: jusqu'en fin d'après-midi
- Dépôt à la base de distribution: jusqu'en fin d'après-midi (liste des heures limites de dépôt: www.poste.ch/bases)

Distribution (du lundi au vendredi)

- Dans les huit jours ouvrables qui suivent le dépôt
- En l'absence du destinataire, l'envoi sera déposé dans le compartiment annexe ou devant la porte; pas d'invitation à retirer un envoi
- Le renvoi à l'expéditeur des colis non distribuables ou refusés est payant



Offres complémentaires colis

	PostPac Priority	PostPac Economy	Encombrant Priority	Encombrant Economy	PostPac Promo
Prise en charge / distribution spéciale					
Prises en charge régulières Au moins une fois par semaine à jours ouvrables et heures fixes, avec un nombre fixe de conteneurs (Rollbox). Egalement possible plusieurs fois par jour	■	■	■	■	—
Prise en charge occasionnelle Préavis au moins quatre heures avant l'heure souhaitée au 0800 825 800 (appel gratuit). Egalement possible plusieurs fois par jour	■	■	■	■	■
Prise en charge à domicile / reprise Vous confiez à la Poste la prise en charge de colis chez vos clients. Lors de sa tournée de distribution, le facteur emporte jusqu'à cinq colis d'un poids maximal de 30 kg chacun par adresse et par jour. Même lorsque vos clients ne sont pas chez eux	■	■	—	■*	—
Distribution spéciale Nous vous apportons vos colis et lettres avant la tournée de distribution ordinaire ou à l'heure qui vous convient. En cas de besoin, nous effectuons aussi la levée de votre case postale	■	■	■	■	■
Prestations complémentaires					
Traitement manuel Pour les colis standard qui ne se prêtent pas au tri automatique du fait de leur taille, de leur forme ou de leur emballage	■	■	—	—	—
Fragile Manipulation soigneuse. Responsabilité jusqu'à CHF 5000.–	■	■	—	—	—
Signature Remise en main propre uniquement contre signature. Responsabilité jusqu'à CHF 1500.–	■	■	■	■	—
Assurance Remise uniquement contre signature. Responsabilité jusqu'à CHF 5000.–	■	■	■	■	—
Remise en main propre Remise uniquement à la personne désignée dans l'adresse sur présentation d'une preuve d'identité et contre signature. Responsabilité jusqu'à CHF 1500.–	■	■	■	■	—
Remboursement / remboursement sans titre Livraison uniquement contre paiement en espèces et signature. Montant maximum de l'encaissement CHF 10 000.–. Responsabilité jusqu'à CHF 1500.–	■	■	■	■	—
Envoi commercial-réponse Vous payez pour vos clients les frais d'envois en retour	■	■	■	■	—



	PostPac Priority	PostPac Economy	Encombrant Priority	Encombrant Economy	PostPac Promo
Prestations complémentaires					
Cécogramme Transport gratuit, dans toute la Suisse et à certaines conditions, des colis jusqu'à 7 kg adressés à des institutions pour non-voyants ou expédiés par ceux-ci	■	■	—	—	—
Envoi militaire Acheminement en franchise de port des colis jusqu'à 5 kg adressés à des militaires en service ou expédiés par ceux-ci ou par des organes de commandement de l'armée	■	■	—	—	—
Adressage					
Barcode Plus Impression et apposition d'étiquettes-adresse pour envois en nombre	■	■	■	■	■
Instructions de distribution					
<ul style="list-style-type: none"> – Distribuer l'envoi au destinataire directement à l'étage – Pas dans la boîte auxiliaire; distribution ou avis de retrait – Livraison à aviser par téléphone – Déposer dans la boîte auxiliaire ou devant la porte – Distribuer le contenu; reprendre le box – Présentation infructueuse: renvoi immédiat – Date de livraison; distribuer le... – Distribuer si tous les envois sont disponibles – Envoi à déposer – Observer les instructions de distribution se trouvant dans la pochette – Distribution le soir 	■	■	■	■	—
Emballages					
Disopet Cold Conteneur multiusage géré en pool (transport de produits pharmaceutiques)	■	—	—	—	—
Dispobox Conteneur multiusage géré en pool, disponible en six tailles	■	■	—	—	—

■ = en option — = non disponible * enregistrement avec WebStamp



Transport et stockage

Efficaces, innovants, fiables

Grands volumes, brefs délais

Vous désirez une assurance transport particulière? Nous vous conseillons avec plaisir.

Marchandises, chargements partiels, chargements complets pour envois jusqu'à 34 palettes Europe (PEU)

Vous avez des marchandises (jusqu'à 9 PEU) à livrer le jour ouvrable suivant? Ou un envoi volumineux qui doit être distribué par la voie la plus directe? Faites-nous parvenir votre ordre de transport. Nous prendrons en charge votre envoi et le distribuerons assurément au plus tard le jour ouvrable suivant.



Définition des marchandises

Envois jusqu'à 9 PEU (PEU, 120 x 80 cm), 4,5 t ou 10 m³

Définition du chargement complet ou partiel

Envois jusqu'à 34 PEU; selon le véhicule, jusqu'à 25 t; selon l'encombrement, jusqu'à 75 m³

Particularités

- Emballage adéquat pour le transport
- Chaque unité à transporter devra porter l'adresse complète du destinataire
- Remise du bulletin de livraison client ou de l'ordre de transport de la Poste au chauffeur
- Envoi de matières dangereuses soumis à des dispositions spécifiques



Compris dans le prix

- Contrôle de l'intégralité de l'envoi
- Suivi informatisé de l'envoi
- Responsabilité conformément aux Conditions générales «Services logistiques»
- Confirmation de livraison portant la signature du destinataire
- Notification de l'envoi aux particuliers
- Responsabilité jusqu'à concurrence de CHF 15.– par kilo (couverture supérieure possible moyennant conclusion d'une assurance complémentaire)

Non disponible

Pénalité conventionnelle

Prestations complémentaires

Prestations complémentaires pratiques: voir pages 19 et 20



Dépôt (du lundi au vendredi)

- Réception de votre ordre de transport: jusqu'à 12 heures; réception de vos données d'envoi via EDI, Print & Send, e-mail ou fax: jusqu'au départ du camion
- Prise en charge de l'envoi le même jour
- Chargements partiels ou complets: prise en charge de l'envoi le même jour ou le jour ouvrable suivant

Distribution (du lundi au vendredi)

- Dans toutes les localités de Suisse et de la Principauté de Liechtenstein accessibles aux camions: le jour ouvrable suivant avant 17 heures
- Dans les localités d'accès difficile des vallées alpines et autres régions de montagne (Valais, Tessin, Grisons): le second jour ouvrable suivant la transmission de l'ordre, avant 17 heures
- Courses exprès possibles pour les chargements partiels ou complets: la distribution est convenue pour un délai de 12 heures

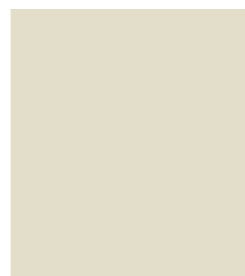
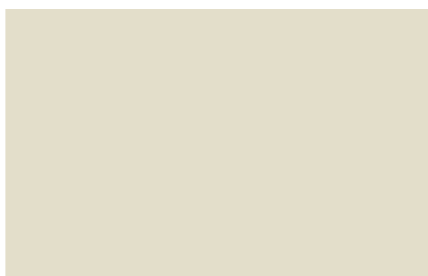

Conditionnement correct et efficace

Vous avez besoin d'un traitement particulier? Voyez l'offre présentée en page 19 et suivante.

Cross-docking: pour le groupage des marchandises

Vos marchandises doivent encore être regroupées avant leur expédition? Le cross-docking vous fait gagner du temps et économiser de l'argent. Nous contrôlons les marchandises entrantes sur le lieu même du transbordement, les déballons, les étiquetons et nous les regroupons avec des marchandises d'autres fournisseurs et préparons vos envois sur mesure pour la poursuite immédiate de leur transport. Contrôle de qualité compris.



Particularités

- Emballage adéquat pour le transport
- L'envoi de matières dangereuses est soumis à des dispositions spécifiques: www.poste.ch/matieresdangereuses



Compris dans le prix

- Transmission électronique des ordres (EDI)
- Réception avec contrôle des marchandises et des quantités
- Groupage
- Impression des étiquettes de sortie des marchandises (SSCC)
- Conditionnement
- Banderolage
- Etablissement des documents de livraison
- Préparation à l'expédition
- Contrôle de la sortie des marchandises (check-point)
- Triage, étiquetage, affranchissement et enregistrement des numéros des colis postaux (Track & Trace)

Prestations complémentaires

Nombreuses prestations complémentaires, du marquage des prix à la gestion des contenants (sur demande)



Le stockage professionnel, gage d'économies

Vous désirez obtenir une solution logistique totalement personnalisée? Nous conditionnons vos produits de façon avantageuse et en respectant vos instructions. Nous nous occuperons même de garnir les présentoirs du point de vente.

Logistique de stockage: pour la gestion des marchandises

Vous avez besoin de place pour vos marchandises et souhaitez diminuer vos coûts? Douze centres logistiques idéalement situés et offrant une surface de stockage totale de plus de 160 000 m² sont à votre disposition en Suisse, pour les produits les plus divers. Nous veillons à une flexibilité et une rentabilité maximales, grâce à une gestion avisée des marchandises et à un traitement des commandes parfaitement fluide.



Définition de la logistique de stockage

- Stockage en blocs: pour l'électronique de divertissement, l'informatique et l'électroménager, etc.
- Stockage suspendu: pour textiles suspendus (uniformes, vestes et pantalons)
- Stockage sur palettes: pour marchandises de grandes dimensions ou encombrantes
- Stockage de menues pièces: pour produits multimédia, pièces de rechange en tous genres ou articles de très petite taille
- Stockage réfrigéré: pour produits pharmaceutiques et médicaux sensibles à la température
- Matières dangereuses: pour les produits chimiques soumis à déclaration

Particularités

Déclaration des dispositions légales ou des prescriptions de stockage et de manutention



Entrée de marchandise (du lundi au vendredi)

- L'entrée de la marchandise est annoncée par écrit ou par voie électronique
- Les moyens de transport sont déchargés
- Les éventuels dommages externes sont contrôlés et la marchandise préparée pour le stockage

Stockage

- La marchandise placée dans un lieu de stockage approprié
- Gestion de stocks standard (first in, first out)

Sortie de marchandise, conditionnement

- Après un contrôle de disponibilité positif, l'ordre de préparation est déclenché
- Le processus de conditionnement, assisté par ordinateur, suit son cours
- Après contrôle électronique de sortie de la marchandise, celle-ci est préparée pour le transport



Compris dans le prix

- Logistique sectorielle
- Logistique d'approvisionnement
- Gestion de projet
- Gestion de stocks
- Suivi des entrées et sorties de stock
- Conditionnement
- Installations supplémentaires nécessaires (sprinklers, cloisons pare-feu, alarme incendie, systèmes électroniques de fermeture, surveillance vidéo, surveillance de la température)

Prestations complémentaires

Prestations complémentaires pratiques: voir pages 19 et 20



Prestations complémentaires transport et stockage

	Marchandises, chargements partiels ou complets	Cross-docking	Logistique de stockage
Prise en charge			
Gestion des retours, transport des retours, élimination Transport, dépôt, traitement et re-stockage, élimination	■ *	—	■
Opérations de traitement			
Préparation de commandes Composition d'unités prêtes à la vente	—	■	■
Marquage des prix Apposition d'une ou plusieurs étiquettes de prix	—	■	■
Installation de présentoirs Garnissage de présentoirs de vente	—	■	■
Constitution de groupes d'articles Composition de sets de vente réunissant plusieurs articles	—	■	■
Echantillons Confection d'envois d'échantillons	—	■	■
Inventaire Inventaire des articles disponibles en stock	—	—	■
Mise à disposition de personnel auxiliaire Aide au chargement et au déchargement	■	—	—
Mise en œuvre de la logistique de transport et de stockage Supply Chain Design	■	■	■

■ = en option — = non disponible * uniquement pour marchandises



Prestations complémentaires transport et stockage

	Marchandises, chargements partiels ou complets	Cross-docking	Logistique de stockage
Distribution			
Livraison à l'étage Dépôt des marchandises à l'étage, à la cave	■	—	—
Avis Annonce de la date de livraison au destinataire de la marchandise	■	—	—
Livraison planifiée Distribution à un moment déterminé ou dans une plage horaire donnée	■	—	—
Remboursement Livraison uniquement contre paiement en espèces et signature. Montant maximum de l'encaissement: CHF 10 000.–	■	—	—
Prestations fournies au point de livraison Prestations fournies au point de livraison selon les vœux du client	■	—	—
Préparation et triage de colis Préparation à l'expédition postale	■	■	■
Prestations spéciales			
Transport de matières dangereuses Transport de matières dangereuses selon les diverses classes. Se référer aux dispositions ADR/SDR	■	—	—
Prestations de conseil Conseil en matière de logistique de transport et de stockage, création de concepts	■	■	■
Emballage			
Mise à disposition du matériel de chargement Livraison de conteneurs adaptés au transport	■	—	—
Gestion des conteneurs Gestion et inventaire des conteneurs d'expédition et conteneurs multiusages appartenant au client	—	—	■
Gestion du matériel d'emballage et des consommables Acquisition et constitution des réserves de matériel d'emballage et de consommables	—	■	■

■ = en option — = non disponible



Solutions logistiques

Personnalisées, optimisées, intégrées

Vous souhaitez optimiser vos processus logistiques ou les externaliser totalement? Nous proposons des solutions standard, pour différents secteurs d'activité, qui conviennent à de nombreuses situations et qui correspondent à tous les flux de marchandises, de données et de paiement. A chaque secteur la sienne.

Vous avez besoin de services d'entreposage? Voir page 18 pour en savoir davantage.

Pour le commerce

Vous avez besoin de services complets d'un seul tenant? Nous nous chargeons de toutes les tâches logistiques des grossistes: du dédouanement au transport et à l'administration, en passant par l'entrée et la sortie de marchandises et le conditionnement. Et d'autres travaux encore, le cas échéant: regroupement, tri et répartition des envois par région de destination – du colis au chargement complet, en passant par les palettes.

Nous vous proposons également une plate-forme électronique d'achat pour les commerçants de détail, où les articles peuvent également être commandés en petites quantités. Et comme nous regroupons efficacement les commandes, nos prix sont modiques.

Pour la vente à distance et par correspondance, nous vous proposons différentes solutions d'intégration de PickPost au processus de commande. Grâce à PickPost, vos clients retirent vos envois où et quand bon leur semble.

Pour le secteur de la santé

Vous accordez de l'importance à la plus grande sécurité de distribution, à la traçabilité et au respect de toutes les dispositions légales? Les fabricants de dispositifs médicaux et de produits pharmaceutiques, de même que les hôpitaux, les cabinets médicaux et les laboratoires, trouvent chez nous des solutions spécialisées appuyées par les technologies de l'information les plus récentes.

Pour l'électronique, les télécommunications et l'informatique

Livraison et installation

Livraison en tout lieu avec installation et formation? TechnicalLogistics veille non seulement à ce que vos appareils soient livrés mais aussi à ce qu'ils puissent fonctionner.

Réparations rapides et sans complication

Vous souhaitez organiser les réparations de manière simple et rapide, pour vos clients et pour vous-même? RepairLogistics transporte les appareils défectueux jusqu'à un centre de service et les ramène réparés. Les moyens de transport conçus à cet effet autorisent de déplacer les appareils sans emballage. Le flux des marchandises et celui des informations peut être suivi en continu grâce à l'application Web RepairNet. Elle garantit en outre une gestion aisée des documents qui s'y rapportent.

Plus de services pour vos clients

Vous souhaitez offrir plus de services à vos clients? IT ServiceHouse fournit des prestations de service complètes aux fabricants, commerçants et fournisseurs. De l'installation à la réparation en passant par la maintenance, la logistique et l'élimination. Le concept flexible d'IT ServiceHouse a fait ses preuves dans de multiples domaines: informatique, électronique de divertissement, télécommunications, appareils ménagers et systèmes de paiement. Son offre unique de services et de prestations logistiques axés sur le fulfilment est assurée par un service national d'assistance sur site pour toute la Suisse, 7 jours sur 7 et 24 heures sur 24.



Pour le secteur de l'alimentation

Vous expédiez des vins ou des spiritueux? Avec VinoLog, nous assurons le transport de porte à porte, qu'il s'agisse de colis ou de palettes – dans toute la Suisse et la Principauté de Liechtenstein.

Vous avez des envois de marchandises sensibles à la température? Nous vous proposons des solutions de transport à température contrôlée (16-18°C), pour des marchandises réfrigérées (2-6°C) ou surgelées (jusqu'à -22°C).

Secteurs divers

Canal de rappels

Un produit comporte un défaut et doit être rappelé? Avec sa prestation Canal de rappels, la Poste accompagne les entreprises dans la gestion des retours de produits dans les domaines suivants: alimentation, textile, électronique, cosmétique, ameublement et jouets. Les consommateurs peuvent retourner leur produit défectueux par lettre ou le faire prendre en charge par colis, encombrant ou palette. La Poste peut s'occuper de la diffusion des informations, d'une ligne d'assistance pour les clients ainsi que du stockage et de l'élimination de la marchandise.

Gestion des conteneurs

Vos processus logistiques s'appuient-ils sur des conteneurs multiusages? Consacrez-vous trop de temps et d'argent à l'enregistrement et au contrôle de vos mouvements de marchandises et de conteneurs? Souhaitez-vous améliorer la qualité de vos données de mouvements? Notre gestion des conteneurs vous offre une gestion et un suivi complets avec, à la clé, une réduction des pertes et des stocks ainsi qu'une accélération des temps de rotation.



L'offre actuelle

Nous avons des offres pour bien d'autres branches encore, par exemple pour les banques et les assurances, la production industrielle et la logistique. Faites nous part de vos besoins et nous élaborerons une solution personnalisée

Logistique des valeurs

Vous avez des objets de valeur pour lesquels la logistique doit être particulièrement sûre? SecurePost s'occupe de votre logistique des valeurs, en toute confiance et dans la plus grande discrétion.

Transport de valeurs et traitement des espèces

SecurePost transporte les biens de valeur de porte à porte, dans toute la Suisse et la Principauté de Liechtenstein. De plus, SecurePost se charge de l'approvisionnement en espèces des succursales, l'enlèvement et le traitement des recettes quotidiennes, y compris le reporting et le virement sur le compte bancaire ou postal du client.

Desserte des guichets automatiques bancaires

SecurePost assure la desserte des guichets automatiques bancaires (retrait, paiement, recyclage, change, achat de prestations). Les prestations modulaires de Secure ATM vont de la simple gestion du numéraire au service complet avec mise à disposition des coupures, remplissage, maintenance et suppression des dérangements.

SecureCube

Innovant et sûr: avec SecureCube, effectuez le dépôt de votre recette du jour simplement et en toute sécurité. SecureCube est un terminal de versement intelligent équipé d'un lecteur de billets de banque intégré pour compter les différentes devises et vérifier l'authenticité des coupures. Le montant décompté est inscrit au crédit de votre compte à la date de valeur. L'appareil renforce la sécurité de vos fonds et produit un rapport détaillé. Maintenance et logistique des valeurs assurées par SecurePost.



Vous pouvez confier ces marchandises à SecurePost

- Billets et pièces
- Métaux précieux
- Montres et bijoux
- Titres
- Documents confidentiels
- Supports de données

Pour en savoir davantage: www.poste.ch/securepost



E-Logistics

Complète, rapide, pertinente

Parce qu'il n'y a pas plus simple qu'un clic de souris, ni plus pratique que de pouvoir, en ligne, passer des ordres, les expédier ainsi que les contrôler, nos solutions e-logistics intégrées complètent logiquement notre offre en matière de flux de marchandises. Elles vous font bénéficier de délais optimisés, d'une qualité de données supérieure, d'une transparence plus grande et de coûts globaux réduits.

My Post Business: un login, de nombreuses possibilités

Nos prestations informatisées sont également à votre disposition pour les envois internationaux. Voir page 25 et suivantes pour en savoir davantage.

En vous connectant à la plate-forme www.poste.ch/mypostbusiness, dédiée à notre clientèle commerciale, vous accédez à une foule de services concernant les commandes, la réception, le calcul, l'expédition, le transport et le suivi. My Post Business assiste toute la gestion de votre chaîne d'approvisionnement (supply chain management). Des comptes utilisateurs individuels, gérés par vos propres administrateurs internes, offrent une meilleure flexibilité et une sécurité accrue.

demandes des clients peuvent ainsi être prises en compte de manière encore plus rapide et efficace. L'accès est protégé par un mot de passe. Il peut aussi être intégré gratuitement à votre propre site Internet. Vous permettrez ainsi à vos clients d'y suivre directement la progression de leurs commandes en toute transparence, de la commande à la livraison.

Envoyer et transporter

Saisir un ordre

Avec cette fonction, vous tenez vos fichiers d'adresses clients, saisissez les ordres de transport, créez des lettres d'expédition et des documents de douane, imprimez des étiquettes à code à barres, transmettez des données d'adresses et gérez les ordres d'expédition. Vous avez donc en tout temps le contrôle de tous vos envois.

Suivi d'envoi

Suivi d'envoi étendu

Avec le suivi d'envoi étendu, vous accédez notamment à la signature et à l'adresse du destinataire. En outre, vous pouvez voir gratuitement une image de chaque colis et de chaque envoi Swiss-Express «Lune» passé par un centre colis de la Poste. Les

Documents et matériel

Commande aisée, réception immédiate

Téléchargez confortablement et rapidement instructions, formulaires et manuels. Commandez des Dispobox et des codes à barres préimprimés ainsi que des conteneurs multiusages pour laboratoires comprenant également des étiquettes.

Consultation de factures et de statistiques

Contrôle et vue d'ensemble à portée de clic

Grâce à vos chiffres clés, vous connaissez à tout moment les données structurelles des colis que vous avez envoyés et de vos marchandises. Vous pouvez ainsi vérifier que l'offre de prestations de la Poste tient ses promesses.

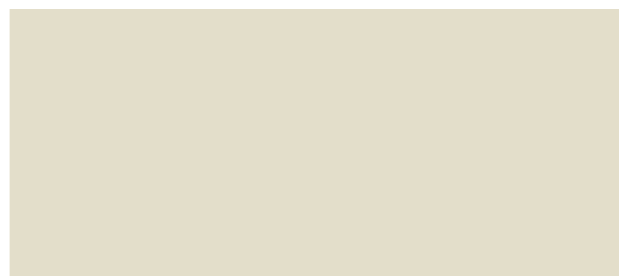

En intégrant ce Webservice sur votre page d'accueil, vous offrez à votre clientèle un suivi encore plus simple des commandes.

Calcul des prix

Savoir à l'avance combien ça coûte

Courrier ou colis, transport de marchandises, chargements complets ou partiels, de l'étranger vers la Suisse ou vice versa: calculez rapidement les prix et consultez les conditions de livraison.



My Post Business

Pour plus de renseignements:
www.poste.ch/mypostbusiness-info

Votre conseiller à la clientèle vous fournira volontiers de plus amples informations. Vous pouvez également nous écrire (mypostbusiness@poste.ch) pour un conseil sans engagement

Webservice «Suivi d'envoi»: votre accès direct aux données des envois

Ce Webservice vous permet d'obtenir pour chaque envoi (lettres, colis, envois exprès, transports de marchandises et envois internationaux) des données également accessibles via le suivi d'envoi standard. Lorsqu'il s'agit de vos envois personnels, les images des colis ou, dans le cas d'envois recommandés, celles des signatures sont affichées en sus, par analogie au suivi d'envoi étendu (Track & Trace Business).

Webservice «PickPost»

Avec PickPost, vos clients peuvent aller chercher leurs colis au moment et à l'endroit qu'ils souhaitent. Intégrez sans plus attendre PickPost avec le Webservice dans votre processus de commande! Les clients PickPost n'ont plus besoin d'indiquer leur numéro de client. Les clients qui ne sont pas encore inscrits dans PickPost peuvent aussi faire livrer leur colis à un point de retrait PickPost. Ils sont automatiquement enregistrés dans PickPost.

Webservices

La nouvelle technologie du Webservice met à votre disposition une interface standardisée très conviviale. Avant de pouvoir tirer parti des avantages du Webservice, un certain travail de programmation s'impose afin d'intégrer la structure des données. Ensuite, le Webservice peut être utilisé gratuitement.

Webservice «Code à barres»: commande aisée de codes à barres depuis votre système

Avec ce Webservice, vous obtenez des codes à barres pour vos colis, envois exprès ou envois VinoLog directement depuis votre système et liez les données des envois à vos propres données. Grâce à cette solution, vous optimisez vos processus logistiques en imprimant le support d'adressage avec code à barres intégré directement comme étiquette d'expédition, avec ou sans adresse du destinataire, ou en intégrant le code à barres dans le document de livraison qui sert de support d'adressage.

Transmettre des données d'expédition / DataTransfer

DataTransfer vous permet de transmettre les données d'envoi colis, VinoLog, lettres avec justificatif de distribution ou Swiss-Express «Lune». La continuité de l'information étant ainsi assurée, vos envois sont traités de manière plus rapide et plus fiable. La Poste met les informations relatives au traitement et à la distribution des envois à votre disposition gratuitement sous forme de rapports électroniques. Vous pouvez réutiliser ces données dans votre propre système, pour la comptabilité débiteurs ou le service à la clientèle, par exemple. Sur simple demande, nous informons vos clients par SMS ou par e-mail de la distribution imminente d'un envoi qui leur est destiné.



Logistique internationale

Mondiale, rapide, confortable

Transports

Vous avez besoin d'un entrepôt? Voir page 18 pour en savoir davantage.

Vous importez ou exportez des marchandises, par chargements complets ou partiels? Transmettez-nous les données de vos envois. Avec l'aide de nos partenaires, nous assurons une livraison porte à porte dans les 48 heures.

Service sans frontières

Sur demande, nous nous chargeons de toutes les formalités douanières à l'importation ou à l'exportation et vous épargnons un travail important.



Particularités

- Facture commerciale, documents de livraison et preuve d'origine doivent nous être fournis à temps pour les formalités douanières suisses à l'importation ou à l'exportation
- Emballage adapté au transport
- Chaque unité à transporter devra porter l'adresse complète du destinataire
- Formalités étrangères à l'importation ou à l'exportation accomplies par l'expéditeur
- L'envoi de matières dangereuses est soumis à des dispositions spécifiques: www.poste/matieresdangereuses



Dépôt et distribution (du lundi au vendredi)

- Dépend de la destination ou de la provenance. De manière générale:
- Départs quotidiens de Suisse vers l'étranger et de l'étranger vers la Suisse
 - Délais d'acheminement ordinaires de 48 heures, porte-à-porte
 - En règle générale, les marchandises sont chargées pour plusieurs destinataires finaux (à l'importation) et plusieurs expéditeurs (à l'exportation)



Compris dans le prix

- Calcul des coûts de fret aisé sur le site www.mypostbusiness.ch
- Prise en charge de marchandises, de chargements partiels ou complets et transport en Suisse ou de Suisse vers l'étranger
- Prix échelonnés selon le poids et la zone de transport et l'importation ou l'exportation, jusqu'à une charge de 3000 kg par envoi (prix pour les envois plus lourds: sur demande)
- Dédouanement en Suisse, à l'importation et à l'exportation
- Liaison électronique pour la transmission des données douanières et de celles de l'envoi
- Track & Trace
- Contrôle d'intégralité de l'envoi
- Responsabilité conformément aux Conditions générales «Services logistiques»
- En cas de livraison au destinataire final: confirmation de livraison portant la signature du destinataire

Prestations complémentaires à l'importation

- Dédouanement à l'importation (Suisse)
- Demandes de restitution
- Entrepôt douanier ouvert (EDO)
- Inspection douanière
- Détermination du numéro du tarif des douanes

Prestations complémentaires à l'exportation

- Dédouanement pour l'exportation (Suisse)
- Détermination du numéro du tarif des douanes



Expédition internationale de documents et de marchandises

Vous désirez utiliser également nos services coursier nationaux? Voyez notre offre en page 4 et suivantes.

Vous avez des envois pour le monde entier? Trois modes d'acheminement s'offrent à vous: URGENT Business, le service coursier international de TNT Swiss Post, est l'offre la plus rapide. Avec PRIORITY, vos envois sont transportés et distribués rapidement dans le monde entier. Avec ECONOMY, leur acheminement est moins rapide mais plus avantageux. Par ailleurs, nous proposons des prestations spécialisées pour le commerce à distance et l'expédition internationale de marchandises au service de la clientèle commerciale avec Swiss Post GLS.

Pour plus de détails, consultez votre conseiller à la clientèle ou rendez-vous à l'adresse www.poste.ch/logistique, rubrique Distribution internationale.

URGENT Business: pour la distribution la plus rapide



Envois possibles

- Documents jusqu'à 5 kg
- Marchandises jusqu'à 30 kg
- Multiple Parcel Shipment (MPS) ou fret jusqu'à 500 kg



Compris dans le prix

- Expédition dans plus de 200 pays
- Suivi des envois dans le monde entier
- Pas de supplément carburant
- Assurance automatique jusqu'à CHF 150.– (pour les documents) ou CHF 1000.– (pour les marchandises)
- Assurance optionnelle jusqu'à CHF 3000.– (pour les marchandises)
- Incoterm DDP



Dépôt/distribution

- Prise en charge gratuite
- Pour les documents URGENT Business, distribution avant 9 heures ou 12 heures garantie vers certaines destinations
- Création aisée des documents de fret avec Bordereau de dépôt Online et Print&Send
- Remise de CHF 3.– sur chaque envoi URGENT Business déposé avec une lettre de voiture établie par ordinateur



Expédition de colis en Suisse? Voir page 11 et suivantes pour en savoir davantage.

PRIORITY/ECONOMY: pour la distribution rapide ou à moindre coût



Envois possibles

Documents et marchandises envoyés en colis jusqu'à 30 kg avec PostPac International (jusqu'à 20 kg pour certains pays)



Compris dans le prix

- Traitement préférentiel au transport, au dédouanement et à la distribution
- Suivi des envois dans les pays les plus importants
- Assurance automatique jusqu'à CHF 1000.– au maximum
- Assurance optionnelle jusqu'à CHF 3000.–



Dépôt

- Création aisée des documents de fret avec Bordereau de dépôt Online et Print & Send
- Remise de CHF 3.– sur chaque envoi PostPac International déposé avec une lettre de voiture établie à l'ordinateur

Expédition de marchandises pour le commerce international à distance: destinataires privés (B2C)



Envois possibles

- Petites marchandises jusqu'à 2 kg (B2C Mail)
- Marchandises jusqu'à 30 kg (B2C Parcel)



Compris dans le prix

- Prestation complète, de la préparation à la livraison
- Solutions de dédouanement complètes
- Sur demande, suivi de l'envoi
- Gestion des retours

Expédition de marchandises, dédouanement compris: destinataires commerciaux (B2B)



Envois possibles

- Marchandises jusqu'à 50 kg
- Colis «business to business» transfrontaliers



Compris dans le prix

- Track & Trace dans tous les pays
- Assurance automatique jusqu'à EUR 750.– au maximum
- Assurance optionnelle jusqu'à CHF 40 000.– au maximum (CHF 20 000.– pour les montres et les bijoux)
- Nombreux Incoterms
- Pas de poids volumétrique pour Euro Business Parcel



Dépôt/distribution

- Service porte à porte ou dépôt au guichet postal
- Deux tentatives de distribution
- Livraison contre signature

Courrier

Logistique

Marketing direct

Presse

Solutions documents et solutions dialogue

La Poste Suisse
PostLogistics
Viktoriastrasse 21
Case postale
3030 Berne

Téléphone 0848 888 888

logistique@poste.ch
www.poste.ch/logistique

LA POSTE 